

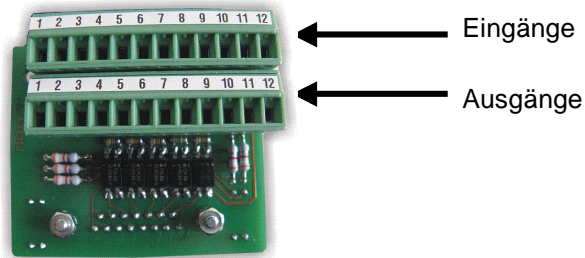

Dokumentation FW314

potentialfreie Schnittstelle für FW300 – Etikettiersteuerung

Ansicht



Anschlussbelegung

Ausgänge	X3-Pin	Funktion	Eingänge	X3-Pin	Funktion
1	X3,2	AUX2-Ausgang	1	X3,9	GND
2			2	X3,11	Störung extern
3	X3,3	AUX-(Magnet)	3	X3,12	Reset
4			4		
5	X3,4	Betriebsbereit	5	X3,13	Konfig Eingang=X7
6			6		
7	X3,5	AUX1	7	X3,14	Start
8			8		
9	X3,6	Relais, NO	9	X3,15	Startsperre
10	X3,7	Relais, NC	10		
11	X3,8	Relais, COM	11	+24V	
12	X3,1	+24V	12		

Symbolische Anschlussbelegung

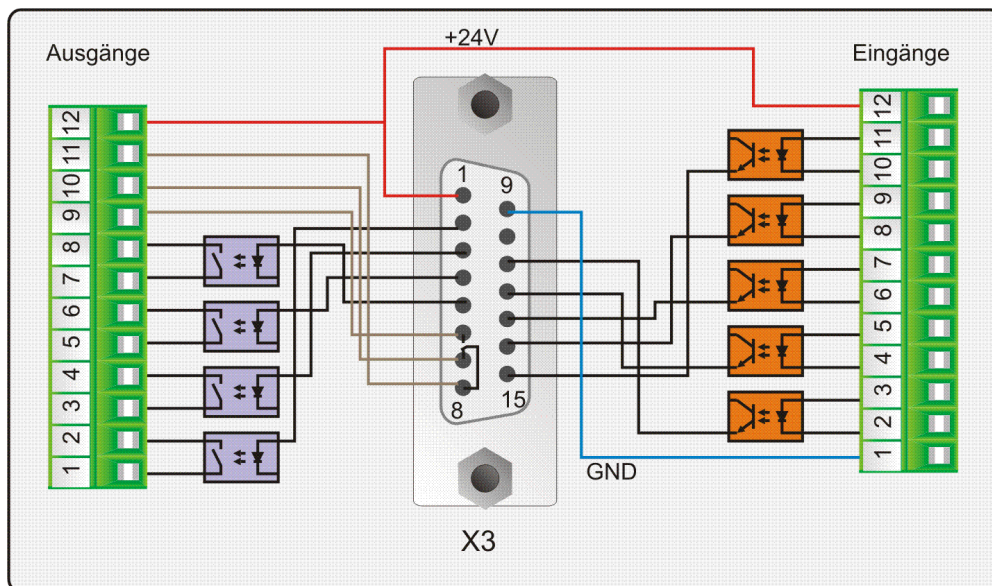



Elektrische Daten

Eingänge:

Eingangsspannung „low“:<5V

Eingangsspannung „high“ ...>12V

Eingangsstrom:6mA bei 24V, 3mA bei 12V

Ausgänge:

Klemmen

1-8:

Spannung von extern:0...48V

Strom:max. 100mA

9-11 (mech. Relais):

Spannung von extern:0...48V

Strom:max. 500mA